

应用

车用油分离器是为汽车用制冷系统设计的保护系统的装置。

压缩机在运转中，压缩机排气出口往往带有大量的冷冻油，如果过多的冷冻油进入系统，就会影响蒸发器的制冷效果和冷凝机的散热功能。

主要特点

- 延长压缩机寿命
- 使整个制冷系统得到更好的性能，并节能
- 减少脉动，运行噪音小

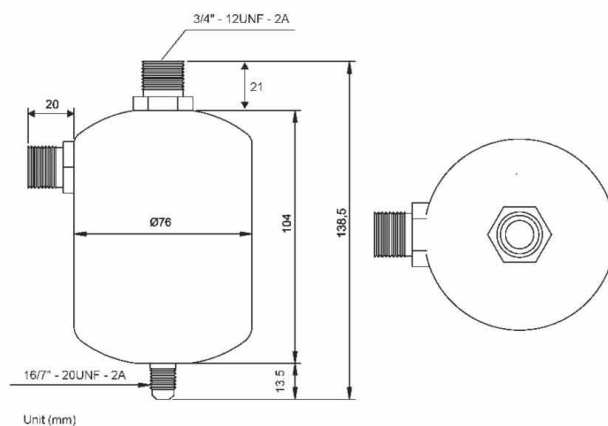

技术参数

- 最高工作压力：3.1Mpa (31Bar)
- 工作温度：-10℃ ~ +120℃
- 产品认证：CE 认证