

电子油位控制器接线说明:

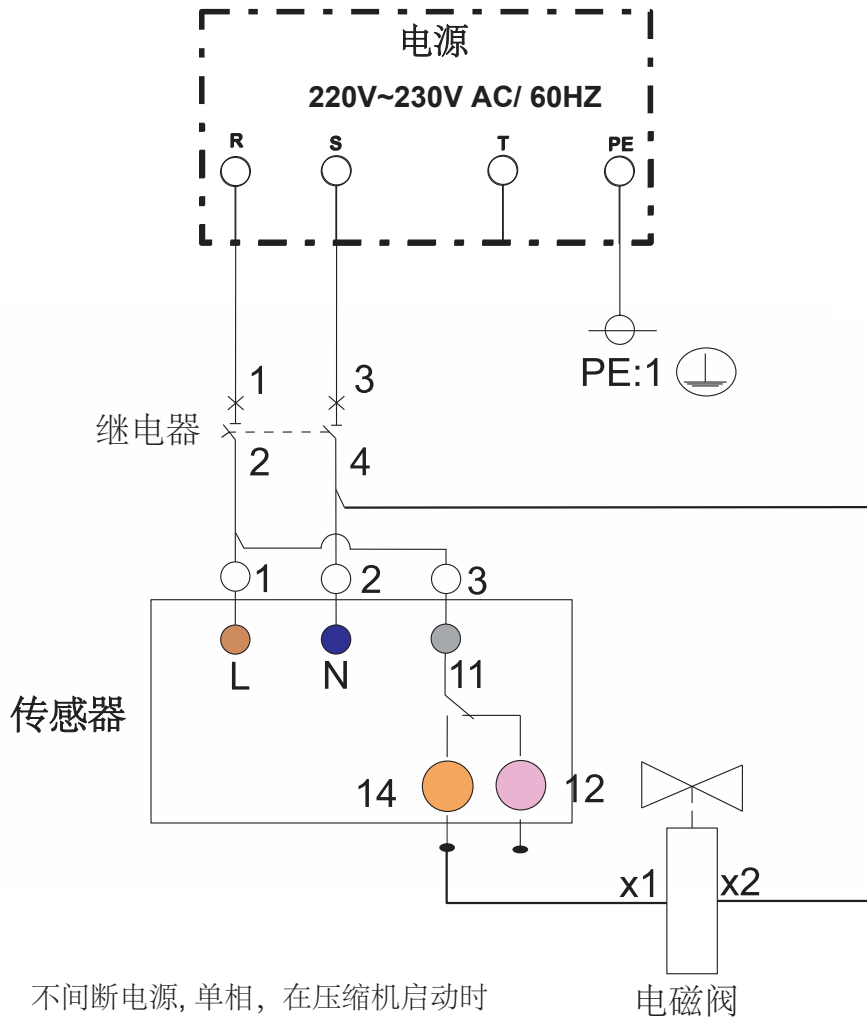

线路颜色说明

L	棕线
N	蓝线
11-	灰线
12-	粉线 - 常闭 (NC)
14-	橙线 - 常开 (NO)

*常闭条件：油量在50%到70%之间，即油位区域（1）时，电磁阀关闭（断开线路），LED灯闪烁。

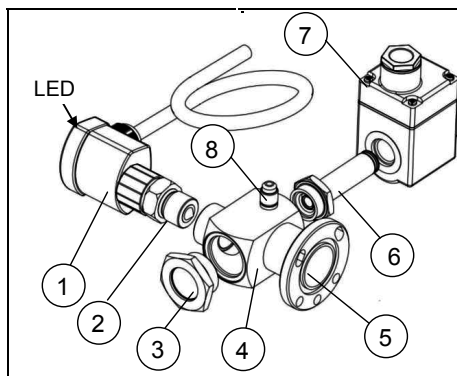

组件名称	
1	光电传感器
2	光电传感器底座
3	视液镜
4	阀体
5	法兰连接座
6	电磁阀伺服组件
7	电磁阀线圈
8	1/4" 补油口

安装指南

1. 安装光电传感器底座时注意玻璃体清洁。底座旋紧扭矩35N.m
2. 将光电传感器垂直插入传感器底座玻璃镜体，并拧紧，旋紧扭矩为10N.m。注意电缆输出口向下。
3. OLEC油位控制器与压缩机连接时，注意保证阀体处于水平姿态。
4. 传感器通电后控制延时5秒启动。
5. 油位太低或传感器故障，延时5秒断开。
6. 油位正常且传感器无故障，延时5秒接通。